

PARTICOLARE LAVORAZIONE
CIMA PALO

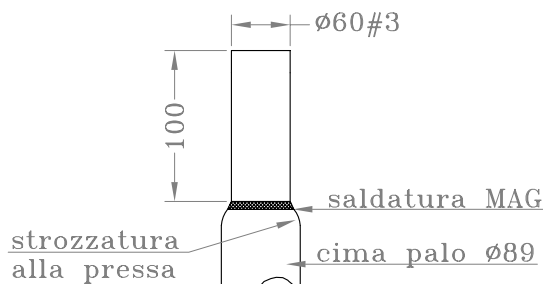

Q.tà N.

DIMENSIONI IN MILLIMETRI

Tolleranze dimensionali:
 -UNI EN40/2; EN10219/2; EN10051

Materiale:
 Acciaio S235JR (Fe360B)

Trattamento:
 ZINCATURA A CALDO (Kg.~139)

Particolare rastremature R

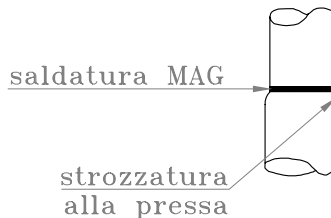

Sistema Garanzia della Qualità - ISO 9001

COD. TC107-P

pag. 1 di 3

OGGETTO: palo rastremato Db.168#4 L.T.9.8m con piastra di base 300x300x15 e feritoia 250x85

CLIENTE: TERRA LUX (Slovenia) Rif.:C.O. _____

Emesso da GABRIELE il 24/03/04 - Approvato da _____ il __/__/__



Questo disegno è di proprietà della F.lli Campion s.r.l. Ne è vietata la riproduzione anche parziale, nonché la presentazione a terzi senza la nostra esplicita autorizzazione.

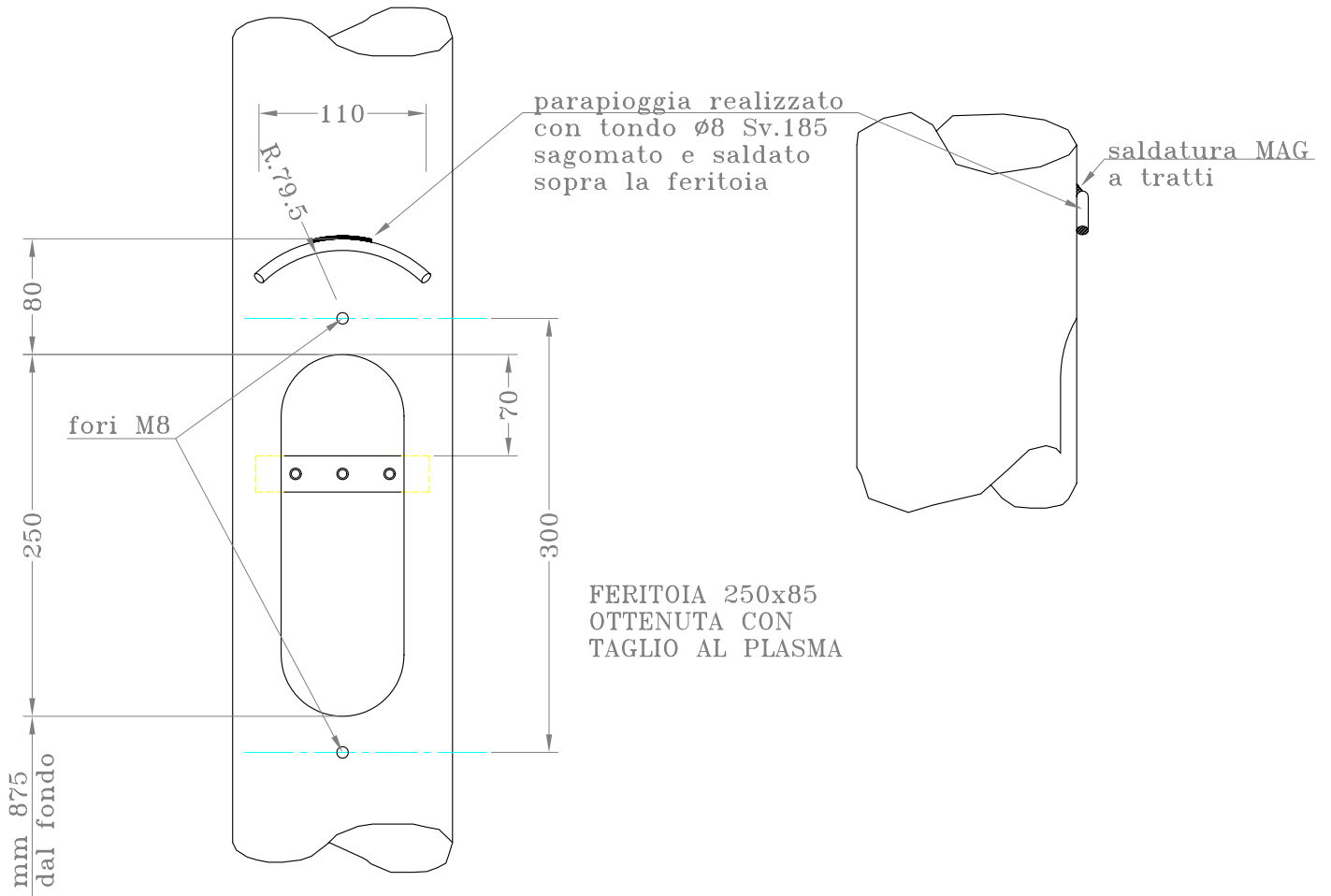
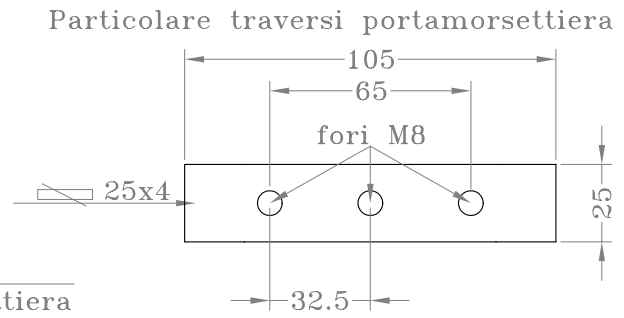
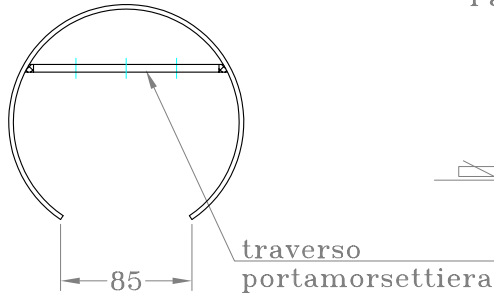

N.B. PORTELLO ESCLUSO
DALLA FORNITURA

DIMENSIONI IN MILLIMETRI

Sistema Garanzia della Qualità - ISO 9001

COD. TC107-P

pag. 2 di 3

OGGETTO: palo rastremato Db.168#4 L.T.9.8m con piastra di base 300x300x15 e feritoia 250x85

CLIENTE: TERRA LUX (Slovenia) Rif.:C.O. _____

Emesso da GABRIELE il 03/07/03 - Approvato da _____ il __/__/__



Questo disegno è di proprietà della F.lli Campion s.r.l. Ne è vietata la riproduzione anche parziale, nonché la presentazione a terzi senza la nostra esplicita autorizzazione.

PIASTRA DI BASE QUADRATA

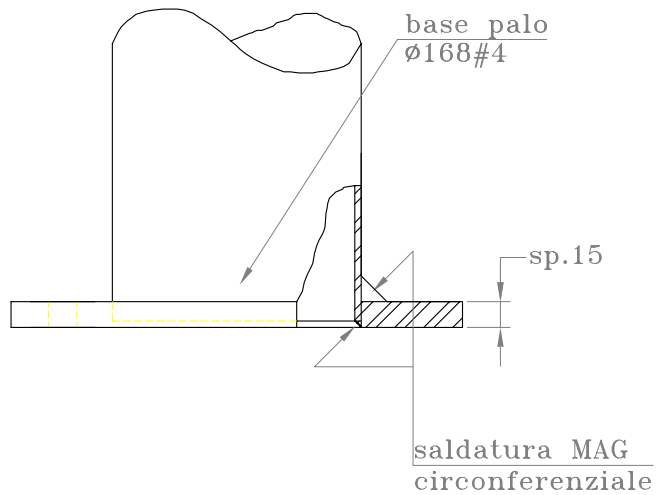
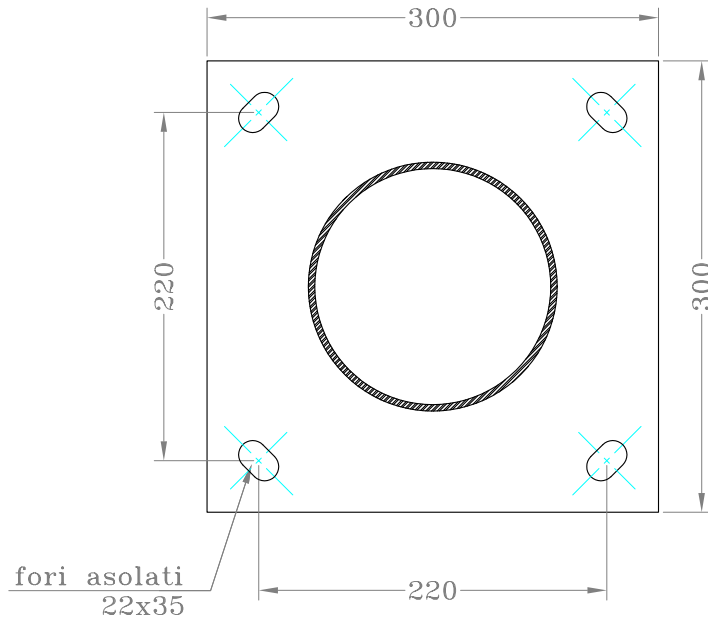

	Totale N°
Piastre	

Q.tà. N°

DIMENSIONI IN MILLIMETRI

Materiali:

- piastra S355J0 (Fe510C)

Trattamento:

- piastra (e palo) ZINCATURA A CALDO

Sistema Garanzia della Qualità - ISO 9001

COD. TC107-P

pag. 3 di 3

OGGETTO: palo rastremato Db.168#4 L.T.9.8m con piastra di base 300x300x15 e feritoia 250x85

CLIENTE: TERRA LUX (Slovenia) Rif.:C.O. _____

Emesso da GABRIELE il 24/03/04 - Approvato da _____ il __/__/__



Questo disegno è di proprietà della F.lli Campion s.r.l. Ne è vietata la riproduzione anche parziale, nonché la presentazione a terzi senza la nostra esplicita autorizzazione.