

Particolare lavorazione cima palo

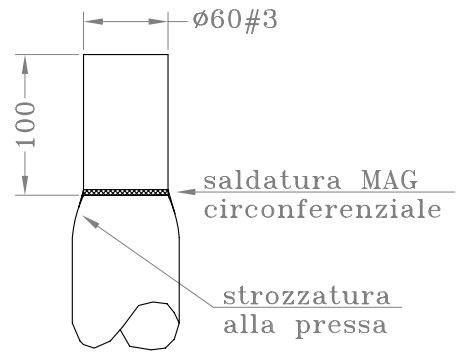

Q.tà N.

DIMENSIONI IN MILLIMETRI

Tolleranze dimensionali:

-UNI EN40/2; EN10219/2; EN10051

Materiale:

Acciaio S235JR (Fe360B)

Trattamento:

ZINCATURA A CALDO (Kg.~176)

Particolare rastremature R

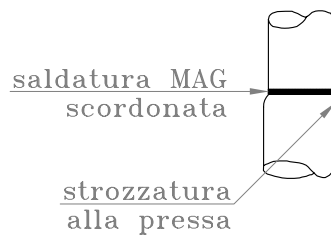

Sistema Garanzia della Qualità - ISO 9001

COD. TC117-P

pag. 1 di 3

OGGETTO: palo rastremato Db.193#4 L.T.11.8m  
(TC117/P)

CLIENTE: TERRA LUX (SLOVENIA) Rif.:C.O. \_\_\_\_\_

Emesso da GABRIELE il 19/02/04 - Approvato da \_\_\_\_\_ il \_\_/\_\_/\_\_



Questo disegno è di proprietà della F.lli Campion s.r.l. Ne è vietata la riproduzione anche parziale, nonché la presentazione a terzi senza la nostra esplicita autorizzazione.

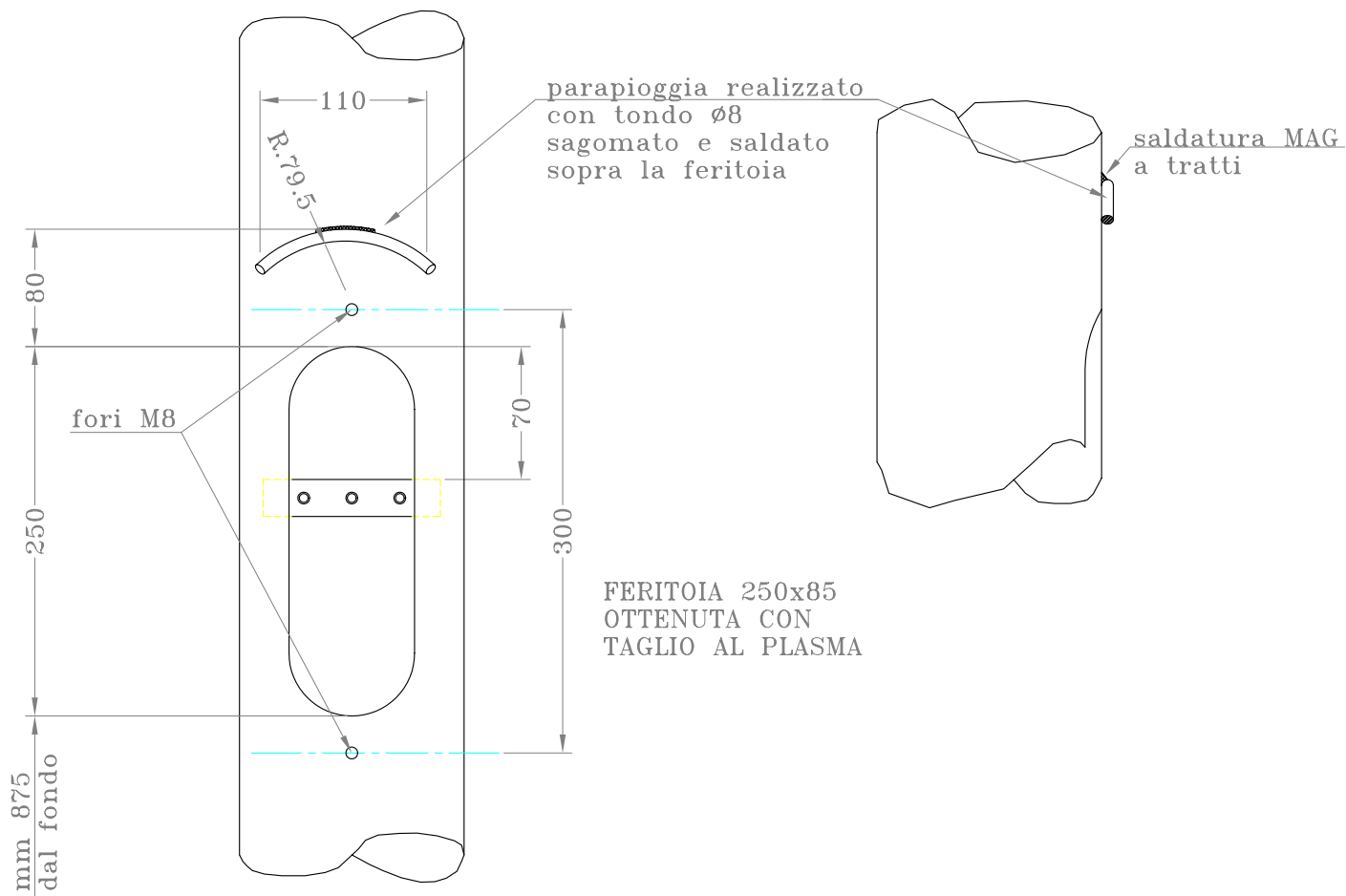
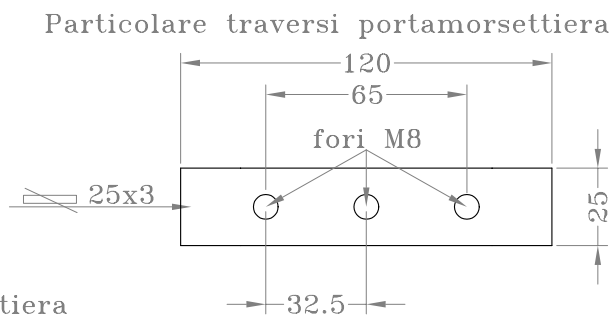
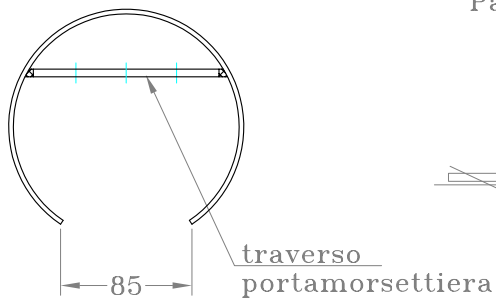

N.B. PORTELLO ESCLUSO  
DALLA FORNITURA

DIMENSIONI IN MILLIMETRI

Sistema Garanzia della Qualità - ISO 9001

COD. TC117-P

pag. 2 di 3

OGGETTO: palo rastremato Db.193#4 L.T.11.8m  
(TC117/P)

CLIENTE: TERRA LUX (SLOVENIA) Rif.:C.O. \_\_\_\_\_

Emesso da GABRIELE il 19/02/04 - Approvato da \_\_\_\_\_ il \_\_/\_\_/\_\_



Questo disegno è di proprietà della F.lli Campion s.r.l. Ne è vietata la riproduzione anche parziale, nonché la presentazione a terzi senza la nostra esplicita autorizzazione.

PIASTRA DI BASE QUADRATA

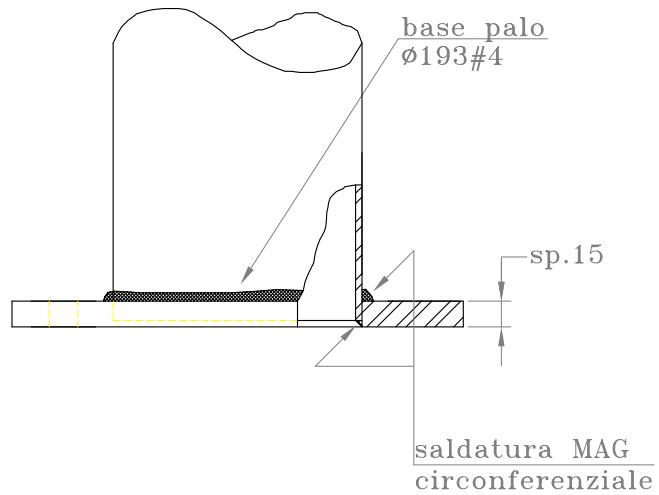
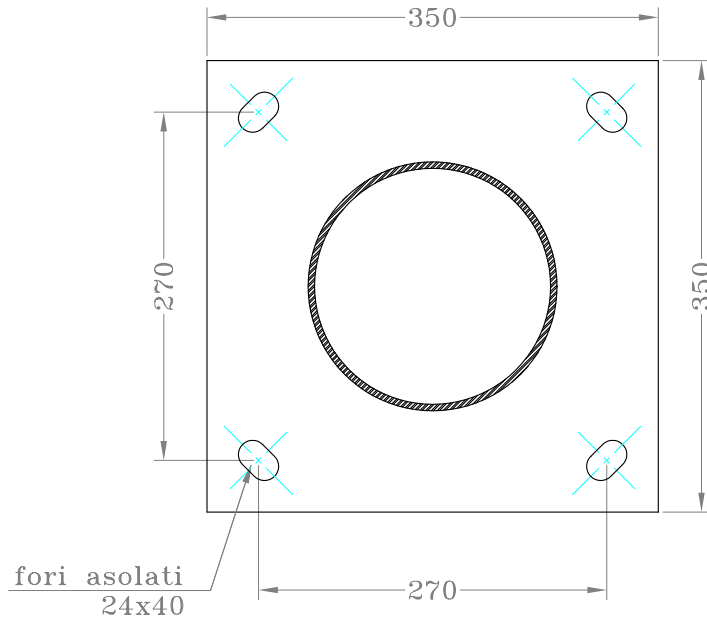

	Totale N°
Piastre	

Q.tà. N°

DIMENSIONI IN MILLIMETRI

Materiali:

- piastra S355J0 (Fe510C)

Trattamento:

- piastra (e palo) ZINCATURA A CALDO

Sistema Garanzia della Qualità - ISO 9001

COD. TC117-P

pag. 3 di 3

OGGETTO: palo rastremato Db.193#4 L.T.11.8m su piastra di base quadrata. (TC117/P)

CLIENTE: TERRA LUX (SLOVENIA) Rif.:C.O. \_\_\_\_\_

Emesso da GABRIELE il 19/02/04 - Approvato da \_\_\_\_\_ il \_\_/\_\_/\_\_



Questo disegno è di proprietà della F.lli Campion s.r.l. Ne è vietata la riproduzione anche parziale, nonché la presentazione a terzi senza la nostra esplicita autorizzazione.