

MOD. CAMPION_V.DWG REV.01 (09/04) - Questo disegno è di proprietà della F.lli Campion srl. Ne è vietata la riproduzione anche parziale, nonchè la presentazione a terzi senza la nostra esplicita autorizzazione.

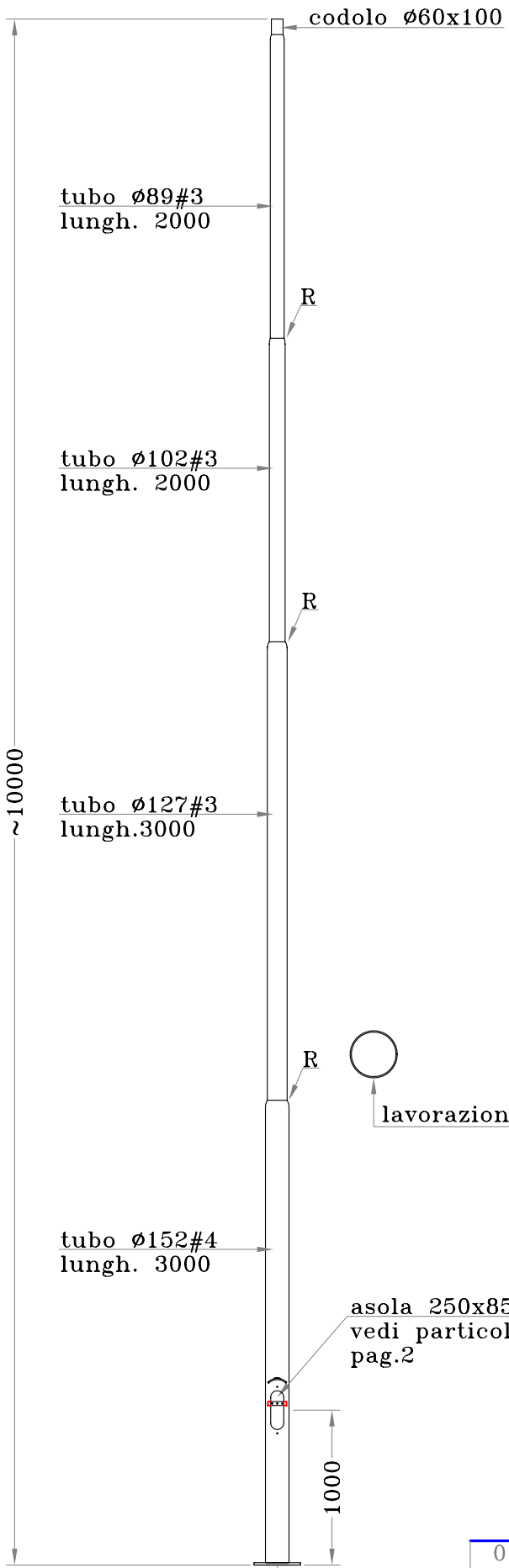

Particolare lavorazione cima palo

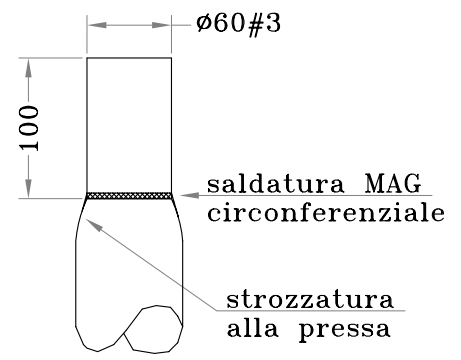

Q.tà N.

DIMENSIONI IN MILLIMETRI

Tolleranze dimensionali:
-UNI EN40/2; EN10219/2; EN10051

Materiale:
Acciaio S235JR (Fe360B)

Trattamento:
ZINCATURA A CALDO (Kg.~112)

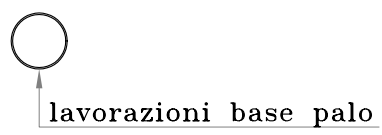

Particolare rastrematura "R"

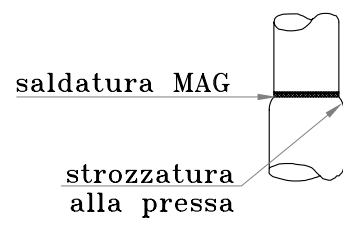

piastra di base
300x300x15
vedi pag.3

01	02/12/06	piastra passante	GABRIELE	Mirko
00 N.REV.	19/02/4 DATA	Prima emissione	GABRIELE DISEGNATORE	Mirko APPROVAZIONE
		CODICE TC96P	PAGINA 1/3	FORMATO STAMPA A4
		OGGETTO palo rastremato Db.152#4 L.T.10m con piastra di base 300x300x15 e feritoia 250x85	ISO9001:2000	
CLIENTE			RIF.ORDINE	
EMISSIONE		CONTROLLO	PRODUZIONE	
 				
F.lli Campion srl - Fratta Pol. RO ITALY - Tel 0425668686 - Fax 0425669688 - mail@palicampion.it - www.palicampion.it				

Particolare trasversi portamorsettiere

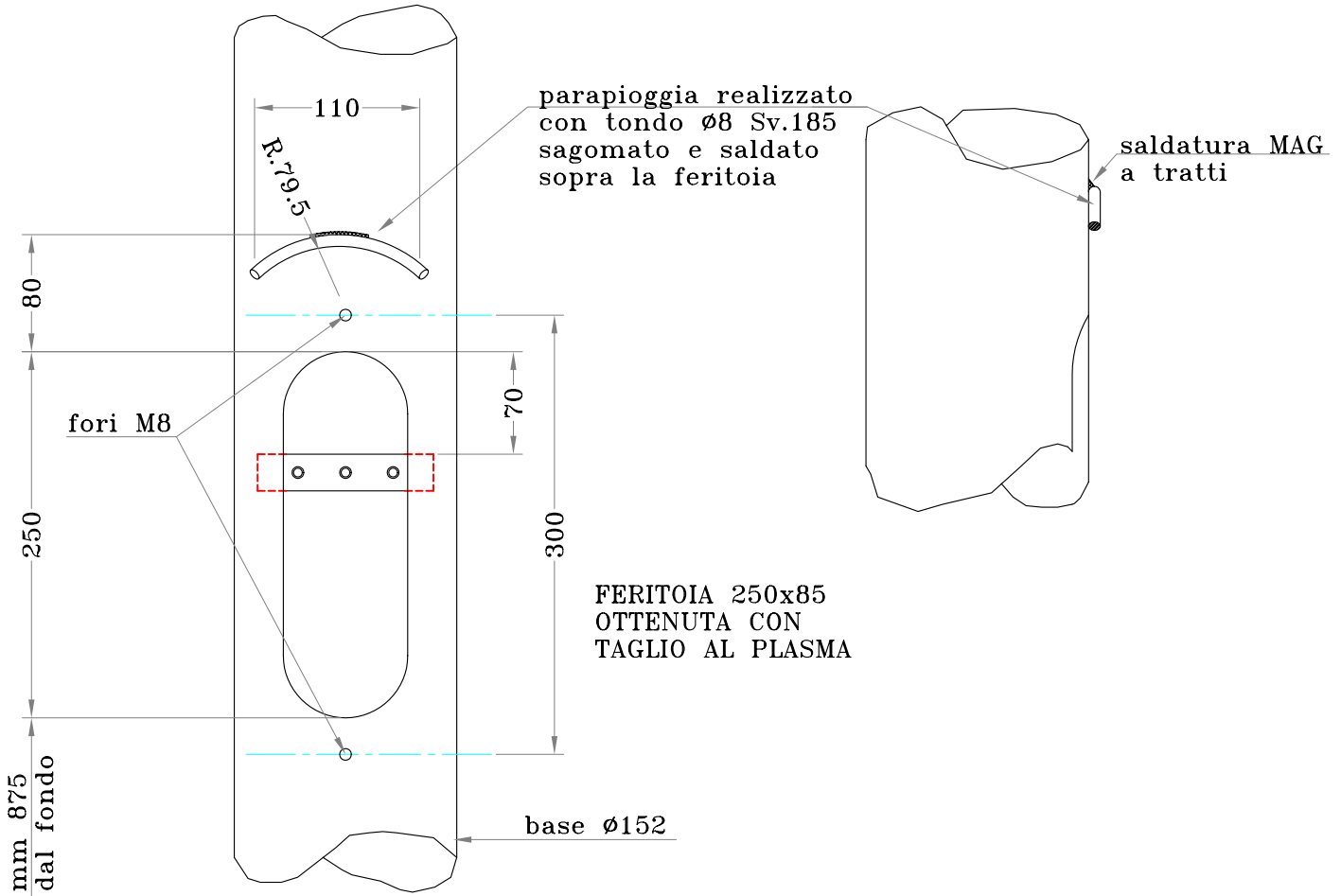
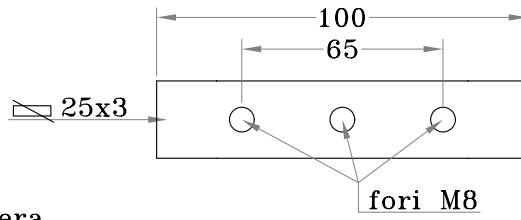
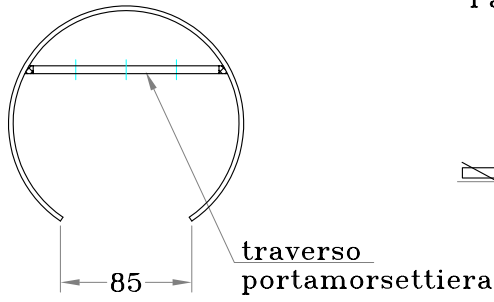

FERITOIA 250x85
OTTENUTA CON
TAGLIO AL PLASMA

N.B. PORTELLO ESCLUSO
DALLA FORNITURA

DIMENSIONI IN MILLIMETRI

Tolleranze dimensionali:
-UNI EN40/2; EN10219/2; EN10051

01	02/12/06	piastra passante	GABRIELE	Mirko
00	19/02/4	Prima emissione	GABRIELE	Mirko
N.REV.	DATA	NOTA DI REVISIONE	DISEGNATORE	APPROVAZIONE
		CODICE	PAGINA	FORMATO STAMPA
		TC96P	1/3	A4
OGGETTO				ISO9001:2000
palo rastremato Db.152#4 L.T.10m con piastra di base 300x300x15 e feritoia 250x85				
CLIENTE			RIF.ORDINE	
EMISSIONE	CONTROLLO	PRODUZIONE		
F.lli Campion srl - Fratta Pol. RO ITALY - Tel 0425666886 - Fax 0425669688 - mail@palicampion.it - www.palicampion.it				

PIASTRA DI BASE QUADRATA

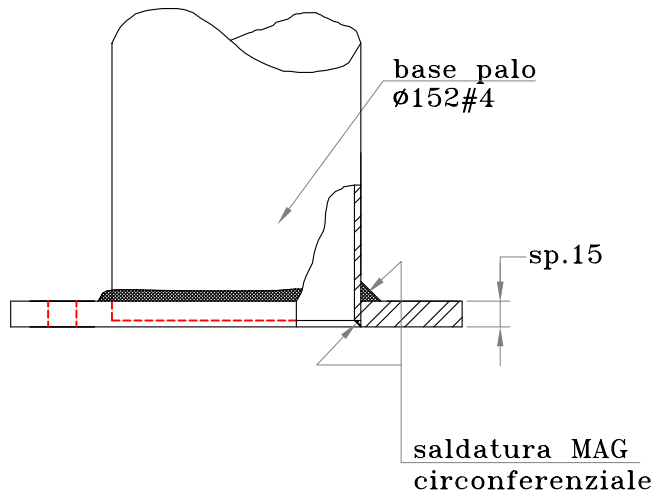
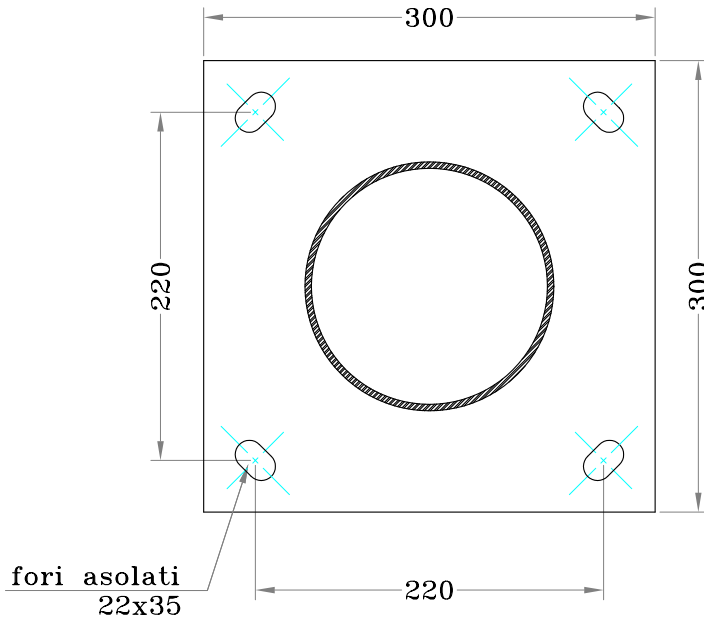

	Totale N°
Piastre	

Q.tà. N°

DIMENSIONI IN MILLIMETRI

Materiali:

- piastra S355J0 (Fe510C)

Trattamento:

- piastra (e palo)
ZINCATURA A CALDO

01	02/12/06	piastra passante	GABRIELE	Mirko
00 N.REV.	19/02/4 DATA	Prima emissione	GABRIELE DISEGNATORE	Mirko APPROVAZIONE
		CODICE TC96P	PAGINA 3/3	FORMATO STAMPA A4
		OGGETTO		ISO9001:2000
		palo rastremato Db.152#4 L.T.10m con piastra di base 300x300x15 e feritoia 250x85		
		CLIENTE		
EMISSIONE		CONTROLLO		PRODUZIONE
F.lli Campion srl - Fratta Pol. RO ITALY - Tel 0425669686 - Fax 0425669688 - mail@palicampion.it - www.palicampion.it				

MOD. CAMPION_V.DWG REV.01 (09/04) - Questo disegno è di proprietà della F.lli Campion srl. Ne è vietata la riproduzione anche parziale, nonché la presentazione a terzi senza la nostra esplicita autorizzazione.