

MOD. CAMPION_V.DWG REV.01 (09/04) - Questo disegno è di proprietà della F.lli Campion srl. Ne è vietata la riproduzione anche parziale, nonchè la presentazione a terzi senza la nostra esplicita autorizzazione.

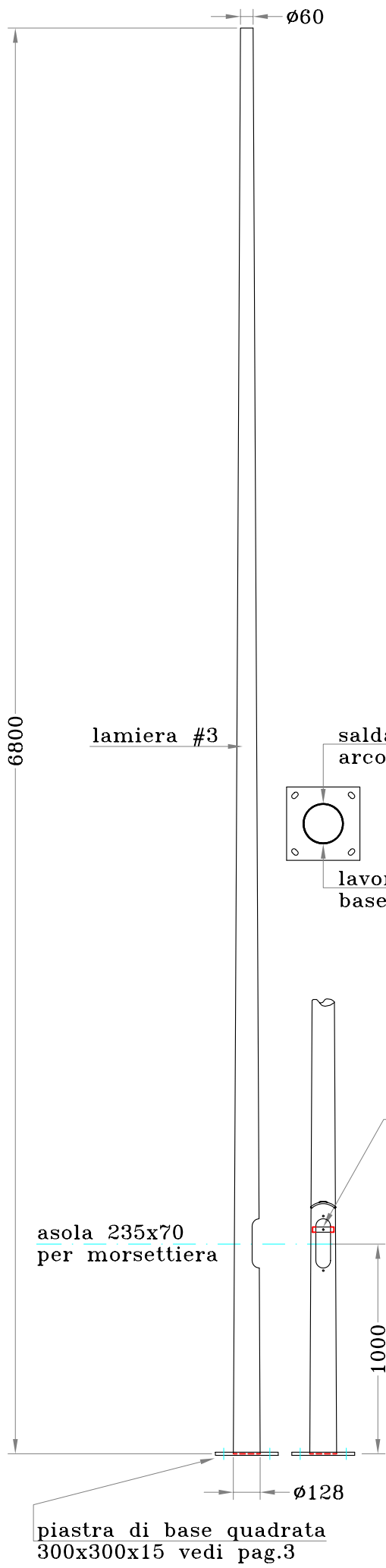

Q.tà N.

DIMENSIONI IN MILLIMETRI

Tolleranze dimensionali:
-UNI EN40/2; EN10219/2; EN10051

Materiale:
Acciaio S235JR (Fe360B)

Trattamento:
ZINCATURA A CALDO (Kg.~57)

01	25/10/06	piastra base con foro passante	GABRIELE	Mirko
00	19/02/04	Prima emissione	GABRIELE	Mirko
N.REV.	DATA	NOTA DI REVISIONE	DISEGNATORE	APPROVAZIONE
		TCC6803P	PAGINA	FORMATO STAMPA
			1/3	A4
		OGGETTO	ISO9001:2000	
		palo conico Db.128#3 L.T.6.8m con piastra 300x300x15 di base e feritoia 235x70 (TCC680/3p)		
		CLIENTE	RIF.ORDINE	
		EMISSIONE	CONTROLLO	PRODUZIONE
F.lli Campion srl - Fratta Pol. RO ITALY - Tel 0425666686 - Fax 0425669688 - mail@palicampion.it - www.palicampion.it				

MOD. CAMPION_V.DWG REV.01 (09/04) - Questo disegno è di proprietà della F.lli Campion srl. Ne è vietata la riproduzione anche parziale, nonchè la presentazione a terzi senza la nostra esplicita autorizzazione.

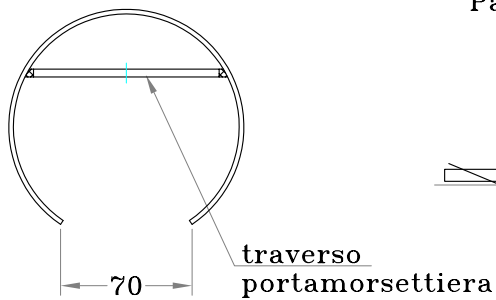

Particolare traversi portamorsettiera

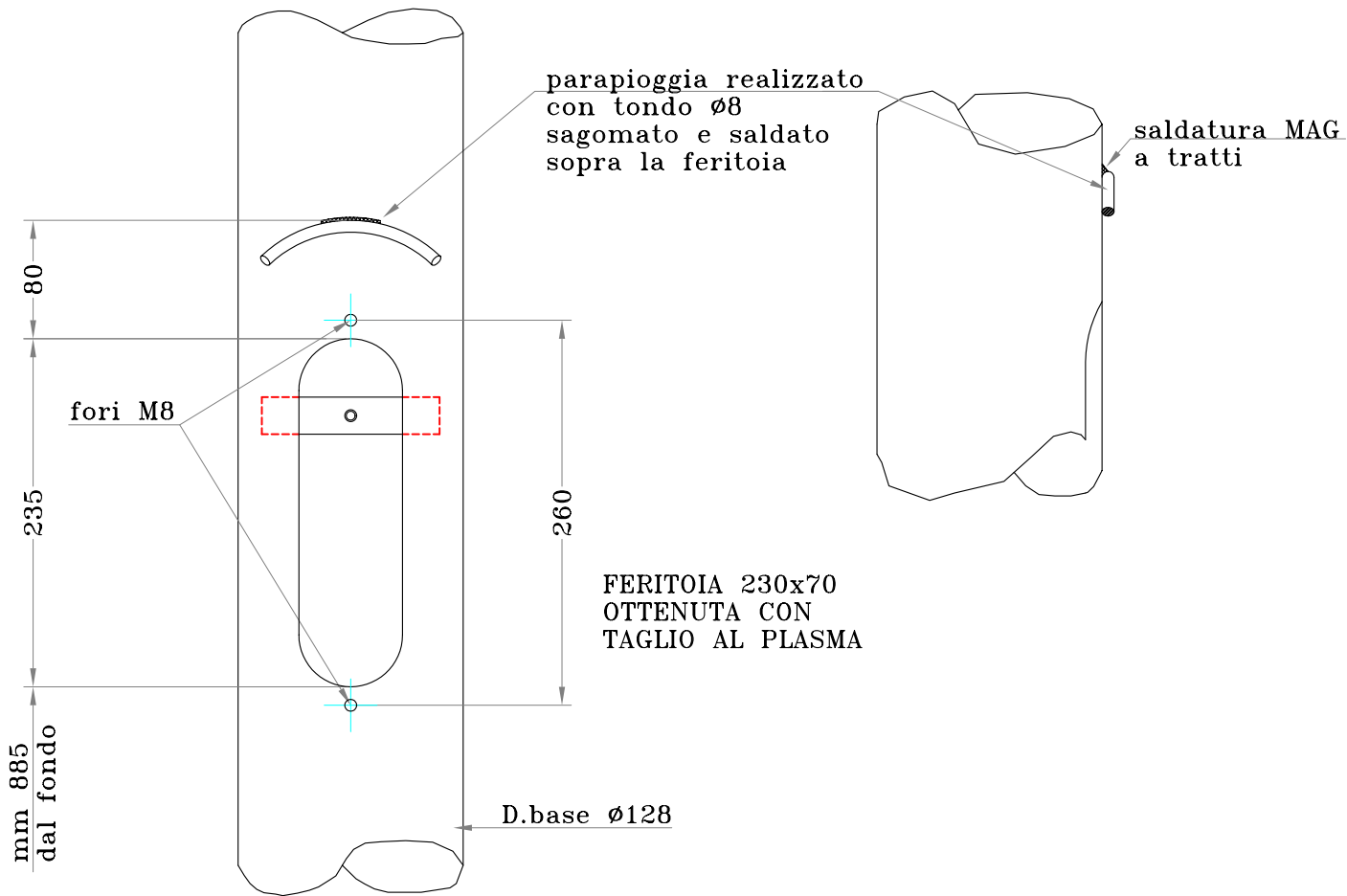
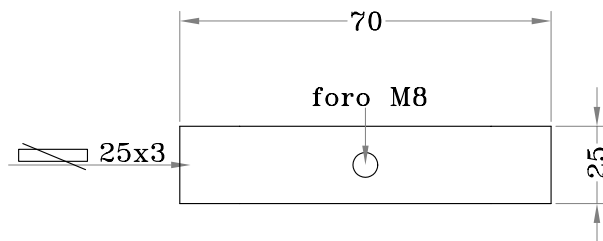

N.B. PORTELLO ESCLUSO DALLA FORNITURA

DIMENSIONI IN MILLIMETRI

01	25/10/06	piastra base con foro passante	GABRIELE	Mirko
00	19/02/04	Prima emissione	GABRIELE	Mirko
N.REV.	DATA	NOTA DI REVISIONE	DISEGNATORE	APPROVAZIONE
		CODICE	PAGINA	FORMATO STAMPA
		TCC6803P	2/3	A4
OGGETTO				ISO9001:2000
palo conico Db.128#3 L.T.6.8m con piastra 300x300x15 di base e feritoia 235x70 (TCC680/3p)				
CLIENTE		RIF.ORDINE		
EMISSIONE	CONTROLLO	PRODUZIONE		
F.lli Campion srl - Fratta Pol. RO ITALY - Tel 0425668686 - Fax 0425669688 - mail@palicampion.it - www.palicampion.it				

MOD. CAMPION_V.DWG REV.01 (09/04) - Questo disegno è di proprietà della F.lli Campion srl. Ne è vietata la riproduzione anche parziale, nonchè la presentazione a terzi senza la nostra esplicita autorizzazione.

PIASTRA DI BASE QUADRATA

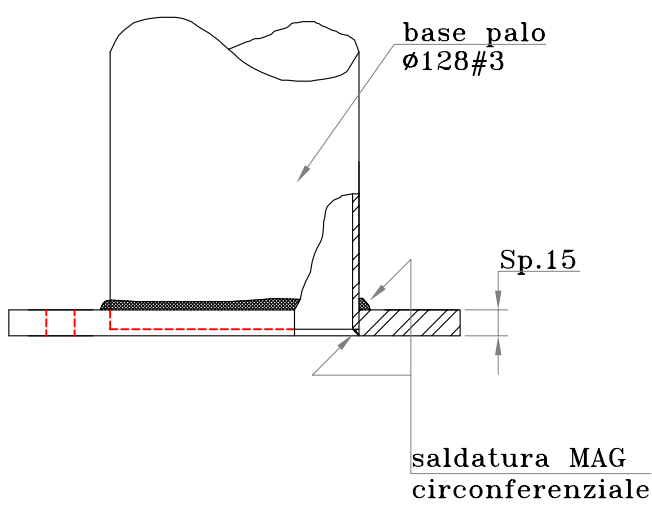
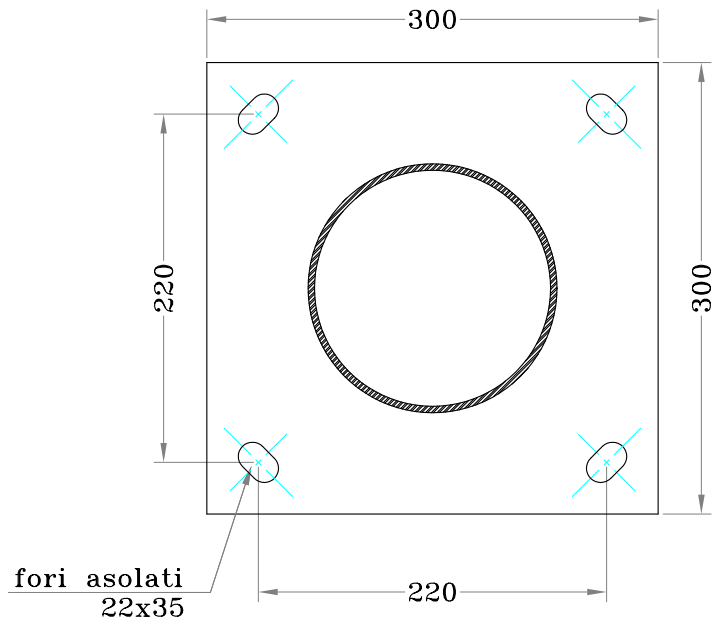

	Totale N°
Piastre	

Q.tà. N°

DIMENSIONI IN MILLIMETRI

Materiali:
- piastra S355J0 (Fe510C)

Trattamento:
- piastra (e palo)
ZINCATURA A CALDO

01	25/10/06	piastra base con foro passante	GABRIELE	Mirko
00	19/02/04	Prima emissione	GABRIELE	Mirko
N.REV.	DATA	NOTA DI REVISIONE	DISEGNATORE	APPROVAZIONE
		CODICE	PAGINA	FORMATO STAMPA
		TCC6803P	3/3	A4
OGGETTO				ISO9001:2000
palo conico Db.128#3 L.T.6.8m con piastra 300x300x15 di base e feritoia 235x70 (TCC680/3p)				
CLIENTE		RIF.ORDINE		
EMISSIONE	CONTROLLO	PRODUZIONE		
F.lli Campion srl - Fratta Pol. RO ITALY - Tel 0425668686 - Fax 0425669688 - mail@palicampion.it - www.palicampion.it				