

MOD. CAMPION_V.DWG REV.01 (09/04) - Questo disegno è di proprietà della F.lli Campion srl. Ne è vietata la riproduzione anche parziale, nonché la presentazione a terzi senza la nostra esplicita autorizzazione.

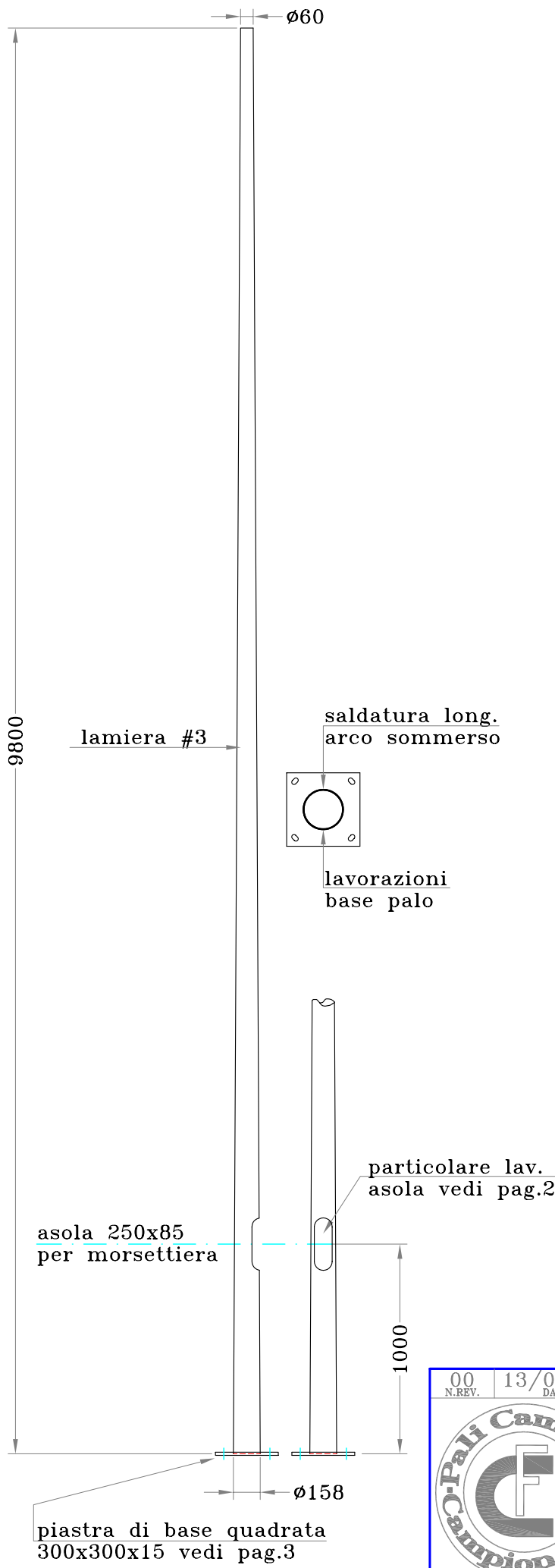

Q.tà N.

DIMENSIONI IN MILLIMETRI

Tolleranze dimensionali:
-UNI EN40/2; EN10219/2; EN10051

Materiale:
Acciaio S235JR (Fe360B)

Trattamento:
ZINCATURA A CALDO (Kg.~89)

00 N.REV.	13/07/05 DATA	Prima emissione NOTA DI REVISIONE	GABRIELE DISEGNATORE	Mirko APPROVAZIONE
TCC9803P CODICE		1/3 PAGINA		A4 FORMATO STAMPA
OGGETTO palo conico Db.158#3 L.T.9.8m con piastra di base 300x300x15 (TCC980/3/P)			ISO9001:2000	
CLIENTE TERRA LUX (Slovenia)		RIF.ORDINE		
EMISSIONE	CONTROLLO	PRODUZIONE		



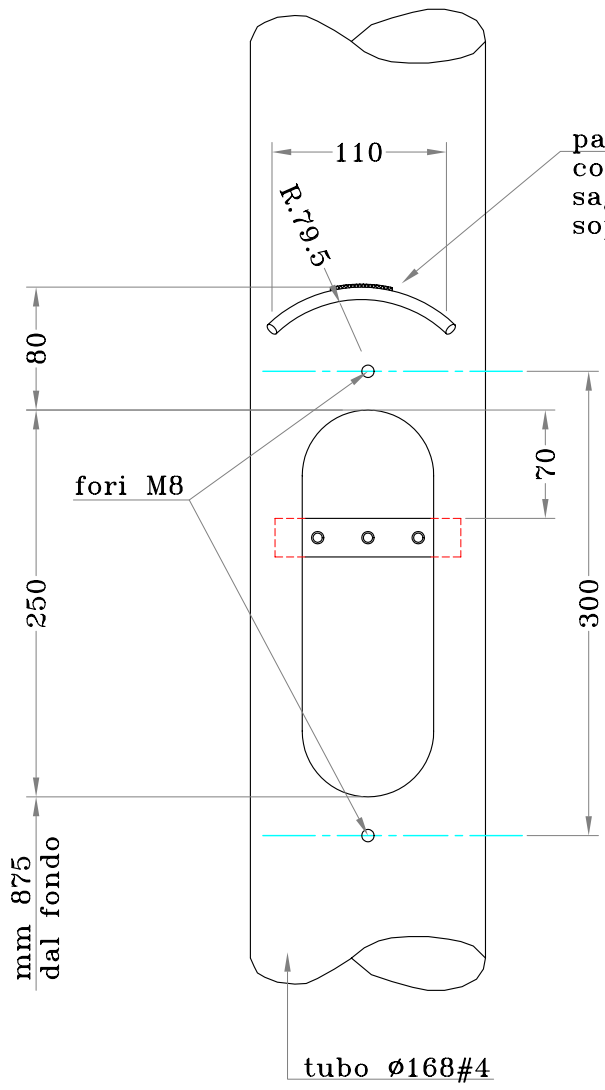
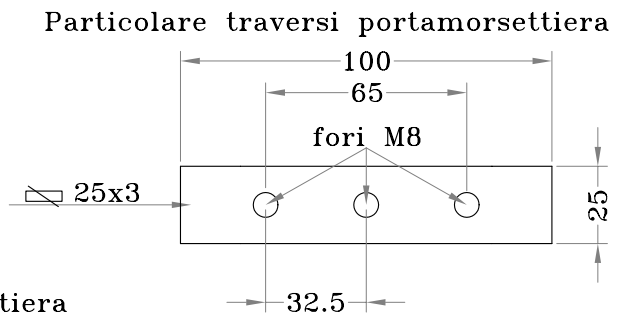
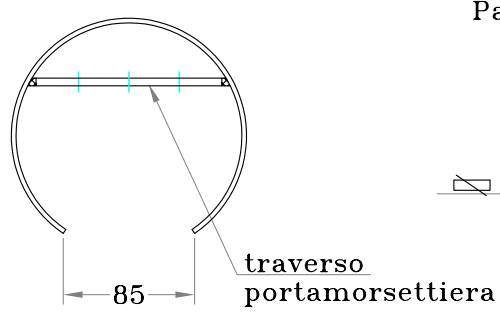

MOD. CAMPION_V.DWG REV.01 (09/04) - Questo disegno è di proprietà della F.lli Campion srl. Ne è vietata la riproduzione anche parziale, nonché la presentazione a terzi senza la nostra esplicita autorizzazione.



FERITOIA 250x85
OTTENUTA CON
TAGLIO AL PLASMA

N.B. PORTELLO ESCLUSO
DALLA FORNITURA

DIMENSIONI IN MILLIMETRI

00 N.REV.	13/07/05 DATA	Prima emissione	GABRIELE DISEGNATORE	Mirko APPROVAZIONE
CODICE TCC9803P		PAGINA 2/3		FORMATO STAMPA A4
OGGETTO palo conico Db.158#3 L.T.9.8m con piastra di base 300x300x15 (TCC980/3/P)		ISO9001:2000		
CLIENTE TERRA LUX (Slovenia)		RIF.ORDINE		
EMISSIONE	CONTROLLO	PRODUZIONE		
 				
F.lli Campion srl - Fratta Pol. RO ITALY - Tel 0425666686 - Fax 0425669688 - mail@palicampion.it - www.palicampion.it				

MOD. CAMPION_V.DWG REV.01 (09/04) - Questo disegno è di proprietà della F.lli Campion srl. Ne è vietata la riproduzione anche parziale, nonché la presentazione a terzi senza la nostra esplicita autorizzazione.

PIASTRA DI BASE QUADRATA

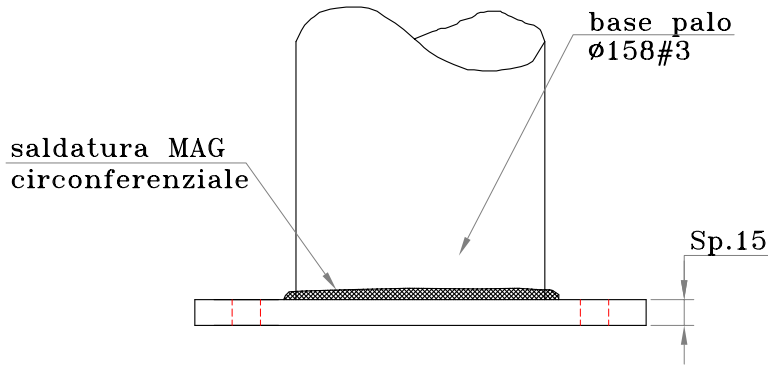
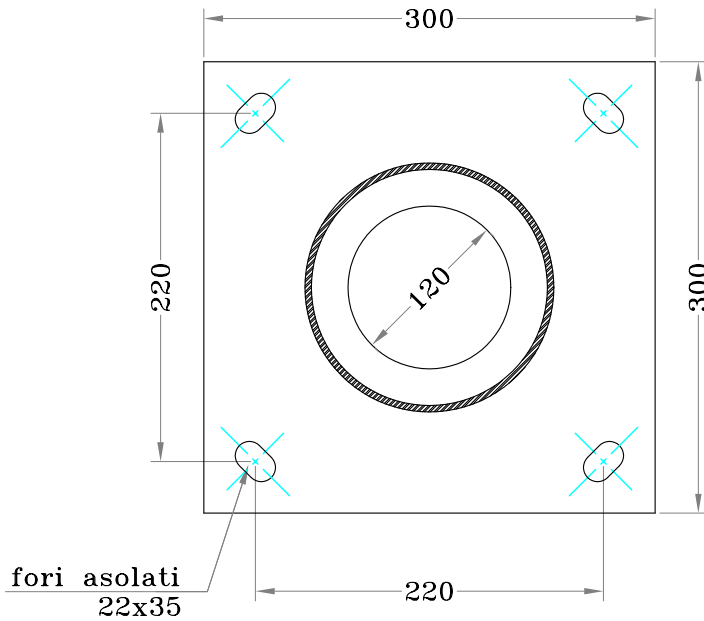

	Totale N°
<u>Piastre</u>	

Q.tà. N°

DIMENSIONI IN MILLIMETRI

Materiali:

- piastra S355J0 (Fe510C)

Trattamento:

- piastra (e palo)
ZINCATURA A CALDO

00 N.REV.	13/07/05 DATA	Prima emissione	GABRIELE DISEGNATORE	Mirko APPROVAZIONE
		CODICE TCC9803P	PAGINA 3/3	FORMATO STAMPA A4
		OGGETTO palo conico Db.158#3 L.T.9.8m con piastra di base 300x300x15 (TCC980/3/P)		ISO9001:2000
		CLIENTE TERRA LUX (Slovenia)		RIF.ORDINE
		EMISSIONE	CONTROLLO	PRODUZIONE
F.lli Campion srl - Fratta Pol. RO ITALY - Tel 0425666888 - Fax 0425669688 - mail@palicampion.it - www.palicampion.it				